



Regulador de temperatura mecánico THERMASREG® TR xx - F con sensor remoto, con salida con capacidad de maniobra (una etapa), que funciona sin tensión externa, como termostato capilar / regulador apilar. El regulador capilar es adecuado para la monitorización de la temperatura o el control de los medios no agresivos, líquidos o gaseosos en la calefacción, ventilación y aire acondicionado, y en maquinaria y equipo, que se instalará en los manguitos de inmersión o en los conductos de aire.

TRxx-F

DATOS TÉCNICOS	
Capacidad de maniobra: (Carga de contacto)	24...250V AC +10%, 16 A, $\cos \phi = 1,0$ 24...250V AC +10%, 1,5 A, $\cos \phi = 0,6$ a 24V por lo menos 150 mA
Contacto	Bloque de interruptores a prueba de polvo como un solo polo, contacto conmutador aislado (inversor)
Carcasa:	plástico, resistente a rayos UV, material poliamida, 30% reforzado con bolas de vidrio, color blanco tráfico (equivalente a RAL 9016)
Dimensiones carcasa:	108 x 70 x 73,5 mm (Thor2)
Punto de fijación de cables:	M20 x 1,5; con descarga de tracción
Temperatura de la carcasa:	-10...+65 °C
Modelo:	Mecanismo de medición de torsión con líquido de llenado
Sensor:	Tubo de cobre, longitud del capilar 1 m con manguera protectora de PVC, Ø 6,8 mm
Tolerancia:	$T_{\min} \pm 3K$; $T_{\max} \pm 3K$
Longitud de montaje:	en manguitos de inmersión LM = 150 mm (accesorios, véase la tabla)
Conexión eléctrica:	0,14 - 2,5 mm ² , mediante bornes de tornillo
Tendido:	radio de flexión > 35 mm carga oscilante admisible $\leq \frac{1}{2}$ g carga de tracción admisible < 100N
Clase de protección:	I (según EN 60 730)
Tipo de protección:	IP 65 (según EN 60 529)
Normas:	conformidad CE según directiva CEM 2014 / 30 / EU, directiva "baja tensión" 2014 / 35 / EU

FUNCIONAMIENTO	
Calentar:	Cablear 2 - 3
Refrigerar:	Cablear 2 - 1

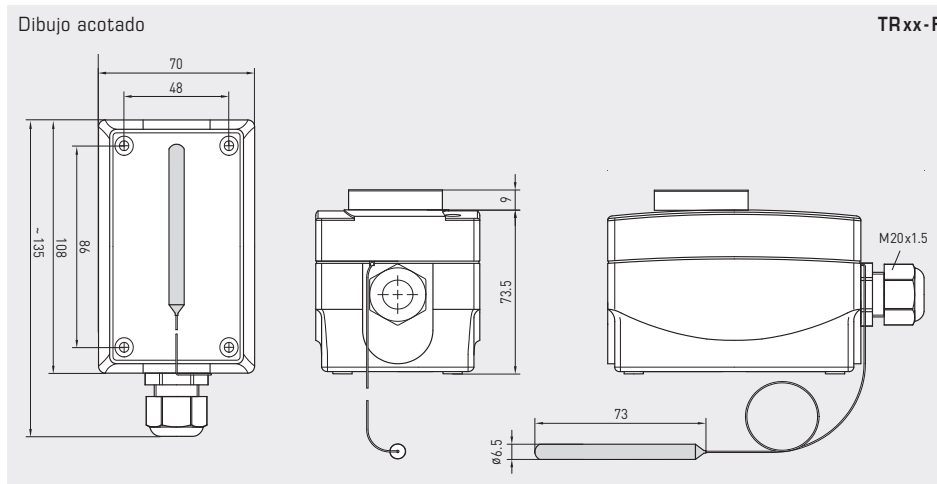

TRxx-F-U

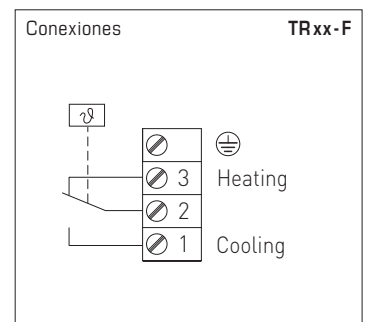

THERMASREG® TR xx - F Regulador de temperatura, una etapa					
Tipo / WG01	Rango de temperatura	Diferencia de conmutación térmica (fija) aprox.	Capilar máx. temperatura	Ref.	Precio
TRxx-F				TR (ajuste exterior)	
TR-1-F	-35... +35 °C	3K (± 1K)	+60 °C	1102-1056-1110-100	88,05 €
TR-060-F	0... +60 °C	3K (± 1K)	+75 °C	1102-1050-1110-300	88,05 €
TR-090-F	0... +90 °C	3K (± 1K)	+120 °C	1102-1050-1110-400	88,05 €
TR-0120-F	0...+120 °C	5K (± 1K)	+135 °C	1102-1050-1110-500	88,05 €
TR-50140-F	+50...+140 °C	5K (± 1K)	+150 °C	1102-1050-1110-600	88,05 €
Recargo:	U = ajuste interno (TW), p.ej. TR-090-F-U				10,98 €
ACCESORIOS					
THR-MS-08/150	Manguito de inmersión cobre, LM= 150 mm, Ø 8 x 0,5 mm			7100-0011-3404-000	17,16 €
THR-VA-09/150	Manguito de inmersión acero inoxidable V2A (1.4301), LM= 150 mm, Ø 9 x 1,0 mm			7100-0012-3032-000	45,23 €
Para más información, ver último capítulo.					